

EN	Refrigerator	INSTRUCTION MANUAL	5
TH	ตู้เย็น	คู่มือการใช้งาน	14

CW001G

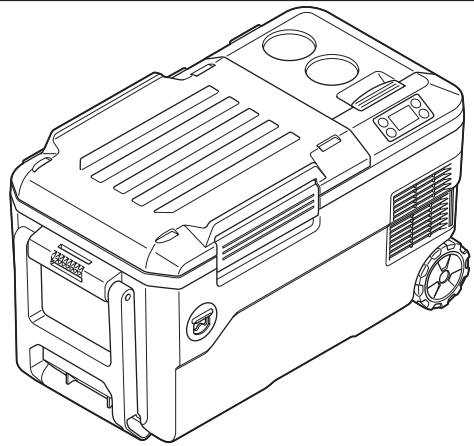

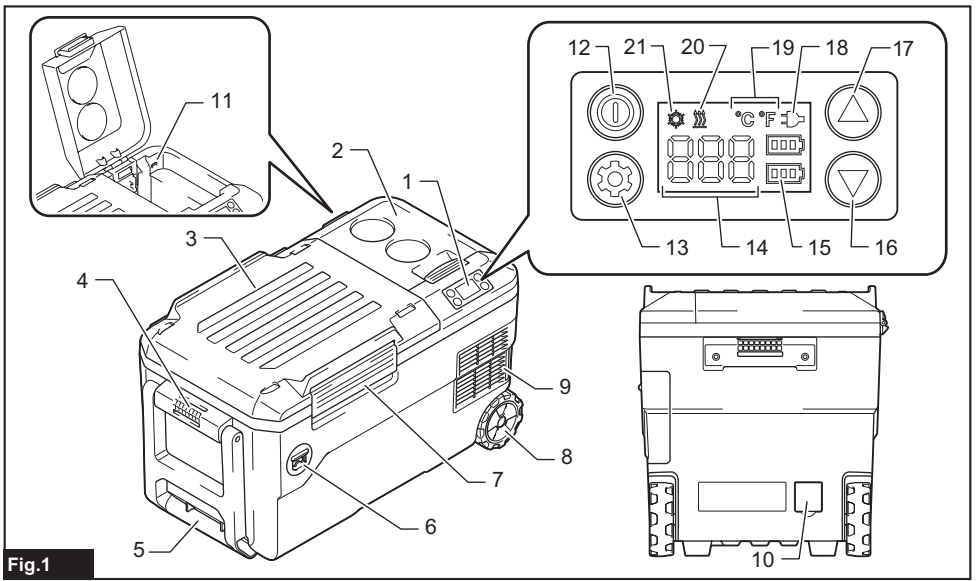

Fig.1

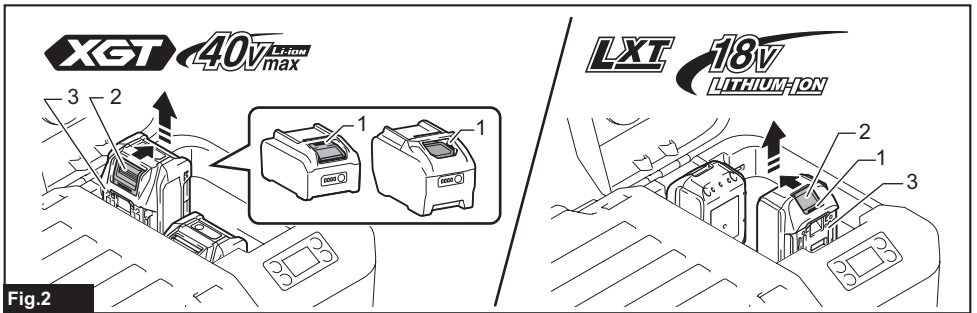

Fig.2

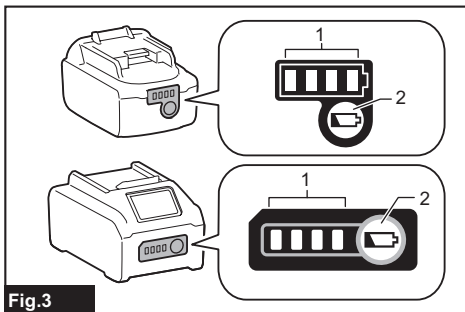
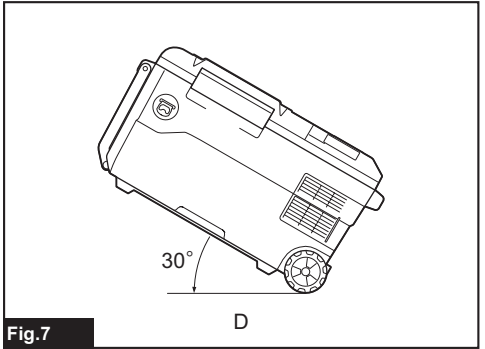
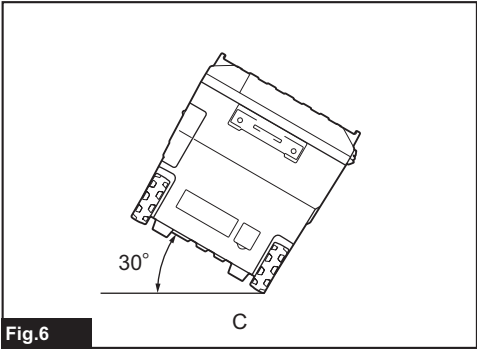
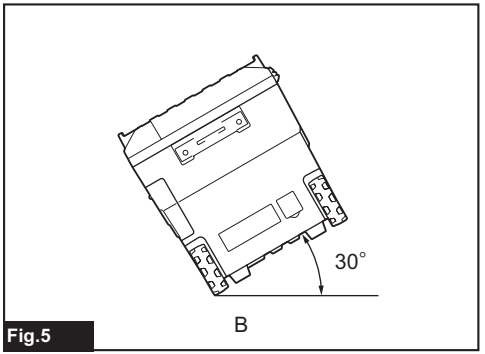
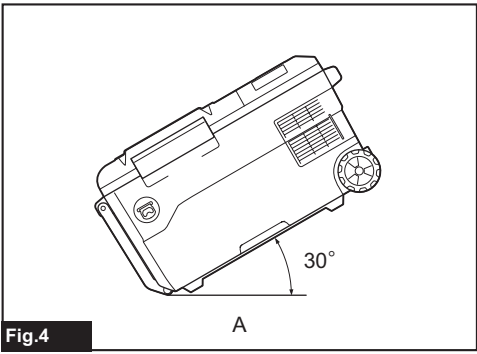
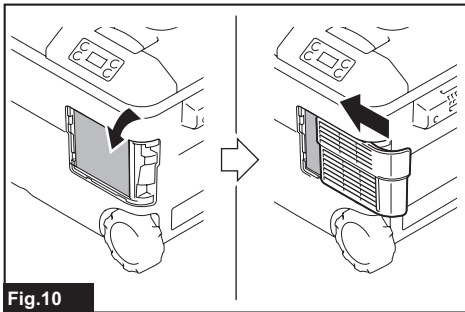
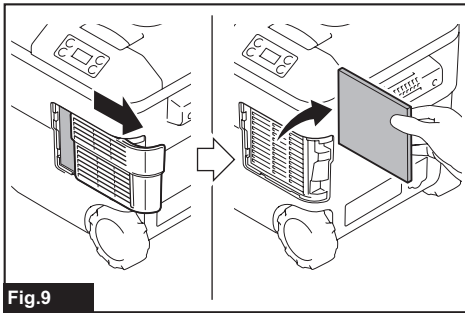
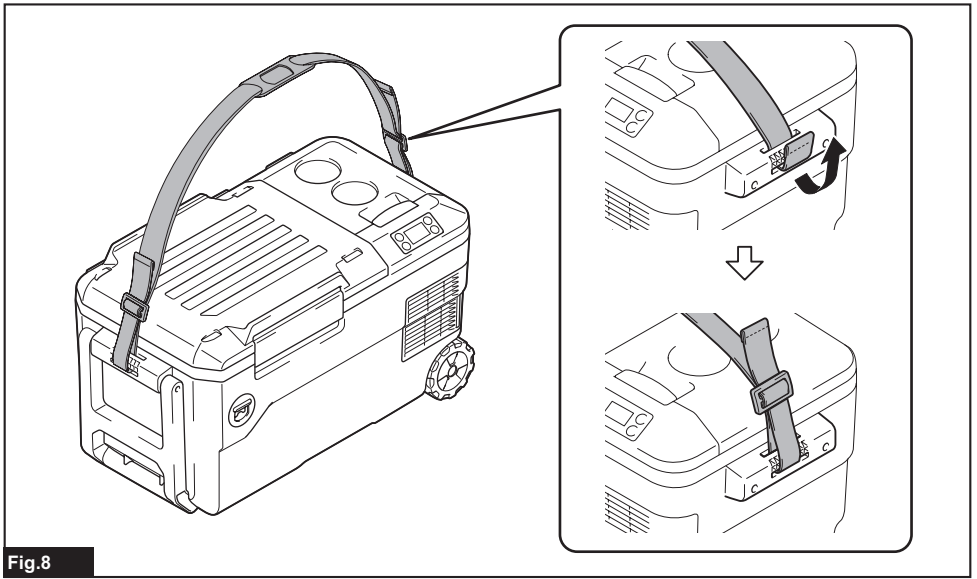

Fig.3





WARNING

This product is not intended for use by persons (including children) who are physically, sensually, or mentally immature, or who lack experience and knowledge, unless they are supervised or instructed in its use by a person responsible for their safety.

SAFETY WARNINGS

- The device is suitable for:**
 - Operation in vehicles.
 - Cooling and deep-freezing food.
 - Camping use only when the appliance powered by battery pack.
- This appliance uses FLAMMABLE REFRIGERANTS. Read and follow this instructions for handling. Ask our service center for servicing. When disposing of the appliance, follow your local regulations relating to disposal of FLAMMABLE REFRIGERANTS.**
- The area where the refrigerator are located and the surrounding walls must be well ventilated and free of obstructions.**
- Do not use any tools or equipment when defrosting.**
- Do not damage the cooling system by scraping the refrigerator with sharp objects. Doing so may cause refrigerant leakage.**
- Do not use other electrical appliances not recommended by the manufacturer, such as electric deodorizers or ice cream blenders, in the food storage area.**
- This appliance contains flammable insulation blowing gases inside. When disposing the appliance, follow your local regulations relating to disposal of flammable insulation blowing gases.**
- Do not store potentially explosive materials, such as aerosol cans containing flammable volatile substances, in the refrigerator.**
- If the SUPPLY CORD is damaged, it must be replaced by a special cord or assembly available from the manufacturer or its service agent.**
- WARNING: Risk of child entrapment. Before you throw away your old refrigerator or freezer:**
 - * Take off the doors.
- The installation clearance around and above the unit shall be no less than 15 mm.**
- When positioning the appliance, ensure the power cord is not tapped or damaged.**
- Do not locate multiple portable socket-outlets or portable power supplies at the rear of the appliance.**

- Ask a qualified repair person when you want to replace the illuminating lamps. All parts, including the illumination lamp, should be replaced by a qualified repair person.**
- Disposal of the appliance.**



This marking indicates that this product should not be disposed with other household wastes throughout the EU. To prevent possible harm to the environment or human health from uncontrolled waste disposal, recycle it responsibly to promote the sustainable reuse of material resource. The insulation blowing gas are flammable. When disposing of the appliance, do so only at an authorized waste disposal centre. Do not expose to flame.

IMPORTANT NOTICES

- Read the instruction manual carefully before use.**
- Check if the voltage range used is the same as that marked on the nameplate, whether the power cord plug is match the socket, and ensure that the socket is well grounded.**
- Even if the appliance is not in use, do not place the appliance upside down, or tilt it above 15°. Otherwise malfunction may occur.**
- When carrying the appliance, keep the appliance with the upper cover facing up. Do not carry the appliance with upside down. Otherwise malfunction may occur.**
- Do not immerse the appliance in water or other liquid to prevent electric shock. Do not expose to rain.**
- When cleaning or not in use, remove the battery and unplug the power plug.**
- Any accessories not recommended by the manufacturer may not be used.**
- Do not place the appliance in hot places such as in a car under the sun or near heating materials. Cooling performance may be reduced, or a gas leak may cause a fire.**
- Do not place the appliance near gas appliances. Cooling performance may be reduced, or a gas leak may cause a fire.**

10. **Do not start the power button frequently (at least 5 minutes each time) to avoid damage to the compressor.**
11. **Do not insert metal foil or other conductive materials into the appliance to prevent fire or short circuit.**
12. **Do not use chemical washing liquids and hard tools to clean the product.**
13. **Insert the plug completely into the "DC IN" inlet.** Failure to do so may deform the plug or cause a fire.
14. **Do not operate the appliance while driving.** Doing so may cause an accident.
15. **When the remaining automobile battery capacity gets small, use the appliance with the engine running. After using the appliance, unplug the cigarette lighter socket to prevent the loading on the automobile battery.**
16. **Do not abuse the AC adaptor and cigarette lighter adaptor.**
17. **Clean the plug of the AC adaptor and cigarette lighter adaptor.** Dirt such as water or salt adhering to the plug may cause rust and result poor conductivity, deformation or fire.
18. **Do not touch the plug of the AC adaptor and cigarette lighter adaptor immediately after operation.** They may be extremely hot and could burn your skin.
19. **Do not disassemble the appliance.**
20. **Do not charge the car battery while using the appliance.** Unacceptable voltage may be applied to the product, resulting in failure or fire.
21. **Do not use flammable sprayer near the appliance.** Otherwise it may cause fire.
22. **During operation, do not touch the contents, especially those made of metal, inside the appliance with wet hands.** Doing so may cause frostbite.
23. **Do not handle the plug with wet or greasy hand.** Doing so may cause electric shock.
24. **Do not put such as medicines or academic materials in the appliance.** This appliance cannot storage the materials that require strict temperature control.
25. **Do not use this product as a stepstool or chair.** It may cause falls and injuries.
26. **Do not allow small children and pets to play with this appliance. Keep the appliance out of reach of children when storing.**
27. **Do not overfill food and drink in the appliance.** Cooling performance may be reduced, causing food and drink to rot.
28. **Be careful not to run out of battery power while keeping food and drink cool or warm. Do not store opened foods for a long time.** Food and drink may rot.
29. **Do not use a knife or a screwdriver to remove ice or frost from the appliance.** Doing so may damage the inside of the appliance and cause a malfunction, or the enclosed gas or oil may squirt.
30. **Do not use the DC output (DC) of the engine generator as the power supply.** Doing so may cause a failure.
31. **Do not put water etc. directly in the appliance.** Water may get inside the appliance and cause a malfunction. If water has accumulated in the chamber, wipe it off with a soft cloth.
32. **Be careful not to pinch your finger when closing and opening the upper cover.**
33. **Do not put things that are easily perishable in the chamber.** The food or drink may rot.
34. **When operating heating mode, do not touch the inside of the appliance with your hand for a long time.** Risk of low-temperature burns.
35. **When putting food or drink in the appliance, keep the inside of the chamber clean.** Risk of food poisoning etc.
36. **Do not use this appliance in the refrigerator vehicle or refrigerator chamber.** Dew condensation easily occurs in the refrigerator vehicle and refrigerator chamber, causing water droplets to fall on the appliance and result in malfunctions.
37. **Do not put creatures such as pets in the appliance.** This appliance cannot save creatures.
38. **Do not put a cold agent in a broken bag.** If the cold agent leak in the appliance, the metal part of the appliance may be corroded. If the cold agent leaks, wipe it off with a damp soft cloth and then wipe dry with a soft cloth.
39. **Attach the shoulder band securely so that it does not drop off due to the weight of the appliance.** Otherwise the appliance may fall and cause injury.
40. **When putting food and drink in the appliance, put a cold or hot thing in advance.** This appliance cannot cool or heat in a short time.
41. **When using the appliance in a car, be sure to install the appliance in a stable place such as the luggage space or the feet of the rear seats, and fix it. Do not place the appliance on the seat in an unstable state.** If the car suddenly starts or stops during driving, the appliance may fall over and move, causing injury.
42. **Hold the appliance firmly when carrying.** Otherwise the appliance may fall and cause a malfunction, or falling on your feet may cause injury.
43. **When using in dusty environment, clean the sponge filter more often.** Dusty environment causes sponge filter clogging easily and fire.

Safety warnings for battery-operated appliance

Battery-operated appliance use and care

1. **Prevent unintentional starting. Ensure the switch is in the off-position before connecting to battery pack, picking up or carrying the appliance.** Carrying the appliance with your finger on the switch or energizing appliance that have the switch on invites accidents.

2. **Disconnect the battery pack from the appliance before making any adjustments, changing accessories, or storing appliance.** Such preventive safety measures reduce the risk of starting the appliance accidentally.
3. **Recharge only with the charger specified by the manufacturer.** A charger that is suitable for one type of battery pack may create a risk of fire when used with another battery pack.
4. **Use appliances only with specifically designated battery packs.** Use of any other battery packs may create a risk of injury and fire.
5. **When battery pack is not in use, keep it away from other metal objects, like paper clips, coins, keys, nails, screws or other small metal objects, that can make a connection from one terminal to another.** Shorting the battery terminals together may cause burns or a fire.
6. **Under abusive conditions, liquid may be ejected from the battery; avoid contact. If contact accidentally occurs, flush with water. If liquid contacts eyes, additionally seek medical help.** Liquid ejected from the battery may cause irritation or burns.
7. **Do not use a battery pack or appliance that is damaged or modified.** Damaged or modified batteries may exhibit unpredictable behaviour resulting in fire, explosion or risk of injury.
8. **Do not expose a battery pack or appliance to fire or excessive temperature.** Exposure to fire or temperature above 130°C may cause explosion.
9. **Follow all charging instructions and do not charge the battery pack or appliance outside the temperature range specified in the instructions.** Charging improperly or at temperatures outside the specified range may damage the battery and increase the risk of fire.
10. **Have servicing performed by a qualified repair person using only identical replacement parts.** This will ensure that the safety of the product is maintained.
11. **Do not modify or attempt to repair the appliance or the battery pack except as indicated in the instructions for use and care.**
5. **Do not short the battery cartridge:**
 - (1) **Do not touch the terminals with any conductive material.**
 - (2) **Avoid storing battery cartridge in a container with other metal objects such as nails, coins, etc.**
 - (3) **Do not expose battery cartridge to water or rain.**

A battery short can cause a large current flow, overheating, possible burns and even a breakdown.
6. **Do not store and use the appliance and battery cartridge in locations where the temperature may reach or exceed 50°C (122°F).**
7. **Do not incinerate the battery cartridge even if it is severely damaged or is completely worn out. The battery cartridge can explode in a fire.**
8. **Do not nail, cut, crush, throw, drop the battery cartridge, or hit against a hard object to the battery cartridge.** Such conduct may result in a fire, excessive heat, or explosion.
9. **Do not use a damaged battery.**
10. **The contained lithium-ion batteries are subject to the Dangerous Goods Legislation requirements.**

For commercial transports e.g. by third parties, forwarding agents, special requirement on packaging and labeling must be observed.

For preparation of the item being shipped, consulting an expert for hazardous material is required. Please also observe possibly more detailed national regulations.

Tape or mask off open contacts and pack up the battery in such a manner that it cannot move around in the packaging.
11. **When disposing the battery cartridge, remove it from the appliance and dispose of it in a safe place. Follow your local regulations relating to disposal of battery.**
12. **Use the batteries only with the products specified by Makita.** Installing the batteries to non-compliant products may result in a fire, excessive heat, explosion, or leak of electrolyte.
13. **If the appliance is not used for a long period of time, the battery must be removed from the appliance.**
14. **During and after use, the battery cartridge may take on heat which can cause burns or low temperature burns. Pay attention to the handling of hot battery cartridges.**
15. **Do not touch the terminal of the appliance immediately after use as it may get hot enough to cause burns.**
16. **Do not allow chips, dust, or soil stuck into the terminals, holes, and grooves of the battery cartridge.** It may result in poor performance or breakdown of the appliance or battery cartridge.
17. **Unless the appliance supports the use near high-voltage electrical power lines, do not use the battery cartridge near high-voltage electrical power lines.** It may result in a malfunction or breakdown of the appliance or battery cartridge.
18. **Keep the battery away from children.**

Important safety instructions for battery cartridge

1. **Before using battery cartridge, read all instructions and cautionary markings on (1) battery charger, (2) battery, and (3) product using battery.**
2. **Do not disassemble or tamper with the battery cartridge.** It may result in a fire, excessive heat, or explosion.
3. **If operating time has become excessively shorter, stop operating immediately. It may result in a risk of overheating, possible burns and even an explosion.**
4. **If electrolyte gets into your eyes, rinse them out with clear water and seek medical attention right away. It may result in loss of your eyesight.**

SAVE THESE INSTRUCTIONS.

⚠ CAUTION: Only use genuine Makita batteries. Use of non-genuine Makita batteries, or batteries that have been altered, may result in the battery bursting causing fires, personal injury and damage. It will also void the Makita warranty for the Makita appliance and charger.

Tips for maintaining maximum battery life

1. Charge the battery cartridge before completely discharged. Always stop appliance operation and charge the battery cartridge when you notice less appliance power.
2. Never recharge a fully charged battery cartridge. Overcharging shortens the battery service life.
3. Charge the battery cartridge with room temperature at 10°C - 40°C (50°F - 104°F). Let a hot battery cartridge cool down before charging it.
4. When not using the battery cartridge, remove it from the appliance or the charger.
5. Charge the battery cartridge if you do not use it for a long period (more than six months).

SPECIFICATIONS

Model:		CW001G
Capacity		20L
Input	Battery cartridge	D.C. 18V / D.C. 36V
	AC adaptor (Optional accessory)	Refer the indication on the AC adaptor. (Input voltage varies depending on the country.)
	Cigarette lighter adaptor	D.C. 12V / D.C. 24V
Anti-shock protection class		III
Climate type		SN / N / ST / T
Insulation material / Foaming material		Polyurethane foam / Cyclopentane (C ₅ H ₁₀)
Refrigerant		R-1234yf (26g)
Operating power		cooling power 90W, heating power 42W
Dimensions (L × W × H)	External dimensions	663mm × 341mm × 372mm
	Inside of the chamber	323mm × 240mm × 261mm
Net weight		16.1kg (with BL4050F×2) / 13.5kg (without battery)
Protection degree		IPX4 (only powered by battery pack)
Selectable control temperature	Cooling mode	-18°C, -15°C, -10°C, -5°C, 0°C, 5°C, 10°C (0°F, 5°F, 15°F, 25°F, 30°F, 40°F, 50°F)
	Heating mode	30°C, 35°C, 40°C, 45°C, 50°C, 55°C, 60°C (85°F, 95°F, 105°F, 115°F, 120°F, 130°F, 140°F)
USB power supply port		Type A / Output voltage D.C. 5V / Output current D.C. 2.4A

- Due to our continuing program of research and development, the specifications herein are subject to change without notice.
- Specifications may differ from country to country.

Applicable battery cartridge and charger

D.C.18 V Model	Battery cartridge	BL1815N / BL1820B / BL1830B / BL1840B / BL1850B / BL1860B
	Charger	DC18RC / DC18RD / DC18RE / DC18SD / DC18SE / DC18SF / DC18SH
D.C.36 V Model	Battery cartridge	BL4020 / BL4025 / BL4040 / BL4050F
	Charger	DC40RA / DC40RB / DC40RC

- Some of the battery cartridges and chargers listed above may not be available depending on your region of residence.

⚠ WARNING: Only use the battery cartridges and chargers listed above. Use of any other battery cartridges and chargers may cause injury and/or fire.

Operating time

NOTE: Operating times are approximate and may differ depending on battery type, charging status, and usage condition.

Voltage	Battery cartridge	Operating time for each control temperature (hours)									
		Ambient temperature is 30°C (85°F)					Ambient temperature is 0°C (30°F)				
		-18°C (0°F)	-10°C (15°F)	0°C (30°F)	5°C (40°F)	10°C (50°F)	30°C (85°F)	40°C (105°F)	50°C (120°F)	60°C (140°F)	
18 V	BL1815N ×2	1.6	2.5	3.0	4.0	6.0	2.5	1.8	1.5	1.4	
	BL1820B ×2	2.2	3.0	4.5	5.5	8.5	3.0	2.4	2.1	1.9	
	BL1830B ×2	3.0	4.5	6.0	8.0	11.5	4.5	3.3	2.9	2.6	
	BL1840B ×2	4.0	6.5	8.5	11.0	16.5	6.5	4.5	4.0	3.5	
	BL1850B ×2	5.5	8.0	11.0	14.5	21.0	8.0	5.5	5.0	4.5	
	BL1860B ×2	6.5	10.0	13.5	17.5	25.5	10.0	7.0	6.0	5.5	
36 V	BL4020 ×2	4.0	6.0	8.5	11.0	14.0	7.0	5.0	4.5	3.5	
	BL4025 ×2	5.0	8.0	11.0	14.0	18.0	9.5	6.5	6.0	4.5	
	BL4040 ×2	8.0	13.0	18.0	22.5	29.0	15.0	10.5	10.0	7.0	
	BL4050F ×2	10.0	16.0	22.0	28.0	36.0	18.5	13.0	12.5	8.5	

Symbols

The followings show the symbols which may be used for the equipment. Be sure that you understand their meaning before use.



Read instruction manual.



Ni-MH
Li-ion

Only for EU countries
Due to the presence of hazardous components in the equipment, waste electrical and electronic equipment, accumulators and batteries may have a negative impact on the environment and human health. Do not dispose of electrical and electronic appliances or batteries with household waste!

In accordance with the European Directive on waste electrical and electronic equipment and on accumulators and batteries and waste accumulators and batteries, as well as their adaptation to national law, waste electrical equipment, batteries and accumulators should be stored separately and delivered to a separate collection point for municipal waste, operating in accordance with the regulations on environmental protection.

This is indicated by the symbol of the crossed-out wheeled bin placed on the equipment.

Caution: risk of fire.



Do not fill the water directly in the chamber. Do not immerse the appliance in water. Do not pour water on the appliance. Otherwise electric shock or malfunction may occur.

PARTS DESCRIPTION

► Fig.1

1	Control panel	2	Battery cover
3	Upper cover	4	Handle
5	Carrying Handle	6	Opener
7	Upper cover hook	8	Wheel
9	Filter cover	10	"DC IN" socket
11	USB power supply port	12	Power button
13	Cool / heat switch button	14	Temperature display
15	Battery indicator	16	Temperature reduction button
17	Temperature plus button	18	Lamp of "DC IN"
19	Unit of temperature	20	Lamp of heating mode
21	Lamp of cooling mode	-	-

OPERATION

CAUTION: Do not put things that are easily perishable in the chamber. The food or drink may rot.

NOTE: When operating the appliance in high humid environment, dew condensation may occur on the appliance. This is not malfunction of the appliance. Use a dry cloth to wipe the dew condensation off the appliance.

1. Connecting the power supply

A) Battery

CAUTION: Always switch off the tool before installing or removing of the battery cartridge.

CAUTION: Hold the appliance and the battery cartridge firmly when installing or removing battery cartridge. Failure to hold the appliance and the battery cartridge firmly may cause them to slip off your hands and result in damage to the appliance and battery cartridge and a personal injury.

CAUTION: Be careful not to pinch your finger when opening or closing the battery cover.

CAUTION: Be careful not to pinch your fingers between the battery cartridge and the terminals. It may cause slash injury.

To install the battery cartridge, open the battery cover. Align the tongue on the battery cartridge with the groove in the housing and slip it into place. Insert it all the way until it locks in place with a little click.

Then close the battery cover.

To remove the battery cartridge, slide it from the appliance while sliding the button on the front of the cartridge.

► **Fig.2** 1. Red indicator 2. Button 3. Battery cartridge

CAUTION: Always install the battery cartridge fully until the red indicator cannot be seen. If not, it may accidentally fall out of the appliance, causing injury to you or someone around you.

CAUTION: Do not install the battery cartridge forcibly. If the cartridge does not slide in easily, it is not being inserted correctly.

NOTE: Up to two battery cartridges can be installed, although the appliance uses one battery cartridge for operation.

B) AC adaptor

Optional accessory

When using the appliance with AC power, use the AC adaptor supplied with the appliance. Insert the plug to "DC IN" inlet of the appliance and then insert the other end to an outlet.

When the appliance is operating with power from AC adaptor, the lamp of "DC IN" lights up.

C) Cigarette lighter adaptor

When using the appliance with the cigarette lighter socket, use the cigarette lighter adaptor supplied with the appliance. Insert the plug to "DC IN" inlet of the appliance and then insert the other end to the cigarette lighter socket.

When the appliance is operating with power from cigarette lighter adaptor, the lamp of "DC IN" lights up.

CAUTION: Insert the plug completely into the "DC IN" inlet. Failure to do so may deform the plug or cause a fire.

CAUTION: Always close the "DC IN" socket cover firmly when the power cord is not plugged. Otherwise foreign matter may enter the appliance and cause a malfunction.

NOTICE: [Only when operating with 18 V (LXT) battery] When the appliance has been operated for about 24 hours with the 18 V(LXT) battery cartridge installed, battery cartridge may shut down its own power to protect the battery cartridge. In this case, the appliance can not operate with the battery power supply and the battery indicator also goes off. To resume the battery power supply, remove and re-install the battery cartridge.

NOTE: When the appliance shifts power supply, the compressor will stop for about 3 minutes to protect the compressor.

NOTE: After turning off the appliance, it takes about 3 minutes to restart the compressor because of the protection of the compressor.

2. Turning on the appliance

Press the power button to turn on the appliance. Press the power button again to turn off the appliance.

3. Switching cooling / heating mode

Press the cool / heat switch button to switch the operating mode.

- When the appliance operates in cooling mode, the lamp of cooling mode lights up.
- When the appliance operates in heating mode, the lamp of heating mode lights up.

The temperature display flashes the control temperature.

4. Selecting the control temperature

Press the temperature plus button or the temperature reduction button to select the control temperature. Refer the chapter "SPECIFICATIONS" for the selectable control temperature.

The appliance starts cooling / heating 5 seconds after without any operation, then the control temperature stop flashing and the temperature display shows the current temperature.

The appliance stops cooling / heating when the current temperature reaches the control temperature.

Tips for efficient cooling

- Opening the upper cover for long periods can cause significant increase of the temperature in the chamber.
- Regularly clean surfaces that can come in contact with food and accessible drainage systems.
- Store raw meat and fish in suitable containers in the chamber, so that it is not in contact with or drip onto other food.
- If the chamber is left empty for long periods:

- Switch off the appliance.
- Defrost the chamber.
- Clean and dry the chamber.
- Leave the upper cover open to prevent mould developing within the chamber.

NOTE: Depending on the conditions of use and the ambient temperature, the indication may differ slightly from the actual capacity.

NOTE: The first (far left) indicator lamp will blink when the battery protection system works.

FUNCTION

Indicating the remaining battery capacity

The battery indicator shows the remaining battery capacity. The remaining battery capacity is shown as the following table.

Battery indicator status		Remaining capacity
Lighted	Off	
		50% to 100%
		20% to 50%
		0% to 20%
		Charge the battery.

(Only for battery cartridges with the indicator)

Press the check button on the battery cartridge to indicate the remaining battery capacity. The indicator lamps light up for a few seconds.

► **Fig.3** 1. Indicator lamps 2. Check button

Indicator lamps			Remaining capacity
Lighted	Off	Blinking	
			75% to 100%
			50% to 75%
			25% to 50%
			0% to 25%
			Charge the battery.
			The battery may have malfunctioned.

Appliance / battery protection system

The appliance is equipped with the protection system. This system automatically cuts off power to extend appliance and battery life. The appliance will automatically stop during operation if the appliance or battery is placed under one of the following conditions.

- **Battery overdischarge protection**
When the battery capacity becomes low, the appliance stops automatically. The battery indicator prompts that the battery should be charged. Remove the batteries from the appliance and charge the batteries.
- **Overcurrent protection**
When the appliance / battery is operated in a manner that causes it to draw an abnormally high current, the appliance automatically stops. In this situation, stop the application that caused the appliance to become overloaded. Then turn the appliance on to restart.
- **Low-voltage protection**
When the car input voltage is lower than the rated voltage, this protection system turns off the appliance and the temperature display shows "F3" with beep sound.
- **Over-voltage protection**
When the input voltage is higher than the rated voltage, this protection system turns off the appliance and the temperature display shows "F4" with beep sound.
- **Short circuit protection**
The circuit has short circuit protection function in case of short circuit. In this situation, take the appliance to Makita Authorized or Factory Service Centers.

Protections against other causes

Protection system is also designed for other causes that could damage the appliance and allows the appliance to stop automatically. Take all the following steps to clear the causes, when the appliance has been brought to a temporary halt or stop in operation.

1. Turn the appliance off, and then turn it on again to restart.
2. Charge the battery(ies) or replace it/them with recharged battery(ies).
3. Let the appliance and battery(ies) cool down.

If no improvement can be found by restoring protection system, then contact your local Makita Service Center.

Tilt protection function

The appliance is equipped with the tilt protection function. When operating the appliance in cooling mode, the appliance will automatically shuts down if the appliance is placed under one of the following angles.

- A) When the appliance get equal to or greater than 30° from level angle as shown A in the figure, the appliance shuts down and the temperature display shows "F1" for a while. It takes 3 minutes to restart after the appliance back in level position.

► Fig.4

- B) When the appliance get equal to or greater than 30° from level angle as shown B in the figure, the appliance shuts down and the temperature display shows "F1" for a while. It takes 3 minutes to restart after the appliance back in level position.

► Fig.5

- C) When the appliance get equal to or greater than 30° from level angle as shown C in the figure, the appliance shuts down and the temperature display shows "F1" for a while. It takes 3 minutes to restart after the appliance back in level position.

► Fig.6

- D) When the appliance get equal to or greater than 30° from level angle as shown D in the figure, the appliance shuts down and the temperature display shows "F1" for a while. It takes 3 minutes to restart after the appliance back in level position.

► Fig.7

USB charging

There is the USB port in the battery compartment. The USB port continuously outputs 5V voltage in operation state.

Memory function

After setting the control temperature, if the user does not operate within 5 seconds, the current setting will be memorized. Next time, the appliance starts in the same setting.

Switching the unit of temperature

You can switch the unit of temperature °C (degree Celsius) or °F (degree Fahrenheit) by following procedure.

1. Turn on the appliance.
2. Press the cool / heat switch button until the unit (°C or °F) starts flashing.
3. Press the temperature plus button or the temperature reduction button to select unit.
4. Press the cool / heat switch button, or leave the appliance 5 seconds without any operation. The unit selection is completed.

Shoulder belt

CAUTION: Make sure the shoulder belt securely attached properly. Otherwise falling accident may occur.

1. Put the belt through left and right handles.
2. Buckle the belt.

► Fig.8

Error code

For the specific errors, the temperature display shows following code.

Error code	Matter
F1	Tilt protection is active. Refer the section for the tilt protection function.
F2	Running out of battery.
F3	Input voltage is low. Refer the paragraph for the car input protection.
F4	Input voltage is high. Refer the paragraph for the over-voltage protection.
F5	Something is wrong with the sensor in the appliance. Take the appliance to Makita Authorized or Factory Service Centers.

MAINTENANCE

CAUTION: Always be sure that the appliance is switched off, unplugged, and the battery cartridge is removed before attempting to perform inspection or maintenance.

NOTICE: Never use gasoline, benzine, thinner, alcohol or the like. Discoloration, deformation or cracks may result.

To maintain product SAFETY and RELIABILITY, repairs, any other maintenance or adjustment should be performed by Makita Authorized or Factory Service Centers, always using Makita replacement parts.

Cleaning

- Clean the oil stain in the chamber regularly.
- Clean around the interior of the chamber to prevent odor.
- Clean the dust on the sponge filter regularly to improve the refrigeration efficiency.
- The sealing strip of the upper cover is easy to get dirty, clean it in time.

Defrosting

To defrost, turn off the power and wait until the frost has melted. Then wipe off the water.

Cleaning the sponge filter

⚠ CAUTION: After cleaning the sponge filter, be sure to install it on the appliance. Operating the appliance without the sponge filter may cause malfunction.

1. Slide the filter cover in the direction of the arrow shown in the figure, and then take the filter cover off.
2. Take off the sponge filter, clean the sponge filter.
▶ Fig.9
3. Install the sponge filter and the filter cover back.
▶ Fig.10

Replacing bulbs

If the LED light in the refrigerator is not working properly and needs to be replaced with a new bulb, only repair service personnel should perform the replacement.

OPTIONAL ACCESSORIES

⚠ CAUTION: These accessories or attachments are recommended for use with your Makita tool specified in this manual. The use of any other accessories or attachments might present a risk of injury to persons. Only use accessory or attachment for its stated purpose.

If you need any assistance for more details regarding these accessories, ask your local Makita Service Center.

- AC adaptor
- Makita genuine battery and charger

NOTE: Some items in the list may be included in the tool package as standard accessories. They may differ from country to country.

คำเตือน

เครื่องใช้ไฟฟ้านี้ไม่มีเจตนาให้ใช้โดยบุคคล (รวมถึงเด็ก) ที่ด้อยความสามารถทางร่างกาย ทางประสาทสัมผัสหรือจิตใจ หรือขาดประสบการณ์และความรู้ เว้นแต่ว่าจะได้รับการควบคุมดูแลหรือการสอนเกี่ยวกับการใช้เครื่องใช้ไฟฟ้าโดยบุคคล ที่รับผิดชอบต่อความปลอดภัยของบุคคลเหล่านั้น เด็กควรได้รับการควบคุมดูแลเพื่อให้แน่ใจว่าจะไม่เล่นเครื่องใช้ไฟฟ้า

คำเตือนด้านความปลอดภัย

1. เครื่องใช้ไฟฟ้านี้เหมาะสำหรับ:
 - ใช้งานในยานพาหนะ
 - อาหารแช่เย็นและอาหารแช่แข็ง
 - การตั้งแคมป์ สำหรับอุปกรณ์ที่ใช้ไฟจากก้อนแบตเตอรี่เท่านั้น
2. เครื่องใช้ไฟฟ้านี้ใช้สารทำความเย็นชนิดไวไฟ อ่านและทำตามคำแนะนำฉบับนี้ ขอรับบริการจากศูนย์บริการของเรา เมื่อทำการตั้งเครื่องใช้ไฟฟ้า ให้ทำตามกฎระเบียบของท้องถิ่นที่เกี่ยวข้องกับการตั้งสารทำความเย็นที่ถูกต้อง
3. ในบริเวณที่ติดตั้งตู้เย็นและตู้เย็นแบบมีช่องแช่เยือกแข็งและผนังโดยรอบต้องให้มีการถ่ายของอากาศที่ดีและปราศจากสิ่งกีดขวาง
4. ห้ามใช้เครื่องมือหรืออุปกรณ์ใดๆ เพื่อเร่งการจัดน้ำแข็ง นอกเหนือไปจากที่ผู้ทำได้ระบุไว้
5. ห้ามทำให้ระบบทำความเย็นเสียหาย เช่น การใช้ของมีคมขูดในช่องแช่แข็ง หรือทำให้สารทำความเย็นรั่วไหลออกมา
6. ห้ามนำเครื่องใช้ไฟฟ้าอื่นใดที่ผู้ทำไม่ได้แนะนำมาใช้ในช่องเก็บรักษาอาหาร เช่น เครื่องปั่นไอศกรีม เครื่องขจัดกลิ่นไฟฟ้า
7. เครื่องใช้ไฟฟ้านี้บรรจุก๊าซไวไฟลุกไหม้ได้อยู่ภายใน เวลาตั้งเครื่องใช้ไฟฟ้า ให้ทำตามกฎระเบียบของท้องถิ่นที่เกี่ยวข้องกับการตั้งก๊าซไวไฟลุกไหม้ได้
8. ไม่ควรเก็บสารที่อาจระเบิดได้ เช่น กระป๋องสเปรย์ที่บรรจุสารระเหยไวไฟได้ในตู้เย็น
9. หากสายไฟที่หุ้มเสียหาย ต้องเปลี่ยนใช้สายไฟพิเศษหรืออะไหล่พร้อมประกอบจากโรงงานผู้ผลิตหรือจากตัวแทนบริการ
10. คำเตือน: เด็กอาจเข้าไปติดได้ ก่อนที่คุณจะตั้งตู้เย็นหรือช่องแช่แข็งตัวเก่าทั้ง
 - * ถอดประตูออก
11. ตั้งระยะรอบตัวและด้านบนของอุปกรณ์ให้สูงไม่น้อยกว่า 15 มม.
12. เวลาติดตั้งตำแหน่งเครื่อง ต้องมั่นใจว่าสายไฟไม่ชำรุดหรือเสียหาย
13. ห้ามวางเต้าเสียบหลายทางหรือสายไฟพวงหลายทางไว้ที่ด้านหลังของเครื่อง

14. สอบถามช่างซ่อมที่ได้รับการรับรองเมื่อคุณต้องเปลี่ยนไฟส่องสว่าง ชิ้นส่วนทั้งหมด ซึ่งรวมถึงไฟส่องสว่าง ควรถูกเปลี่ยนโดยช่างซ่อมที่ได้รับการรับรอง
15. การตั้งเครื่องใช้ไฟฟ้า



เครื่องหมายนี้แสดงว่าผลิตภัณฑ์นี้ไม่ควรตั้งรวมกับขยะภายในบ้านตลอดถึงสหภาพยุโรป เพื่อป้องกันอันตรายต่อสิ่งแวดล้อมหรือต่อสุขภาพมนุษย์จากการกำจัดของเสียที่ไร้การควบคุม ให้นำกลับมาใช้ใหม่เพื่อเป็นการรับผิดชอบต่อสิ่งแวดล้อม ส่งเสริมการใช้ทรัพยากรซ้ำอีกครั้ง อย่างยั่งยืน ก๊าซไวไฟลุกไหม้ได้ เวลาตั้งเครื่องใช้ไฟฟ้าให้ทิ้งที่ศูนย์กำจัดขยะที่ได้รับอนุญาตเท่านั้น ห้ามโดนเปลวไฟ

ข้อควรระวัง

1. อ่านคู่มือคำแนะนำอย่างละเอียดก่อนใช้งาน
2. ถึงแม้ปลั๊กเสียบจะเหมาะสมกับเต้ารับ แต่ยังคงตรวจสอบว่าขนาดของแรงดันไฟฟ้าที่ใช้ตรงกับที่ระบุบนป้าย และต้องมั่นใจว่าเต้ารับติดตั้งสายดินแล้ว
3. ห้ามคว้าเครื่องใช้ไฟฟ้า หรือ เอียงเครื่องใช้ไฟฟ้าเกินกว่า 15 องศา ถึงแม้จะไม่ได้อยู่ในสภาพใช้งานก็ตาม ไม่เช่นนั้นอาจทำงานผิดปกติได้
4. เวลาจับถือเครื่อง ผ่าปิดด้านบนต้องอยู่ห่างขึ้นเสมอ ห้ามจับถือเครื่องกลับด้าน ไม่เช่นนั้นอาจทำงานผิดปกติได้
5. ห้ามแช่เครื่องลงในน้ำหรือของเหลวอื่นเพื่อป้องกันไฟฟ้ายึดห้ามโดนฝน
6. ขณะที่ทำความสะอาดหรือไม่ได้ใช้งาน ให้ถอดแบตเตอรี่และถอดปลั๊กไฟออก
7. ไม่ควรใช้อุปกรณ์เสริมที่ไม่ได้รับการแนะนำให้ใช้จากโรงงาน
8. ห้ามตั้งวางเครื่องในที่ร้อน เช่น ในรถที่ตากแดด หรือใกล้อุปกรณ์ทำความร้อน ประสิทธิภาพของการทำความเย็นอาจลดลง หรือก๊าซอาจเป็นเหตุให้เกิดไฟไหม้ได้
9. ห้ามตั้งวางเครื่องใกล้เครื่องใช้แก๊ส ประสิทธิภาพของการทำความเย็นอาจลดลง หรือก๊าซอาจเป็นเหตุให้เกิดไฟไหม้ได้
10. ห้ามสตรีที่พุ่มหลังงานบ่อยจนเกินไป (อย่างน้อยก็ระยะครั้งละ 5 นาที) เพื่อลดความเสี่ยงต่อเครื่องคอมเพรสเซอร์

11. ห้ามเสียบโลหะหรือตัวนำไฟฟ้าอื่น ๆ เข้าไปในเครื่องเพื่อป้องกันการลัดวงจรหรือไฟฟ้าลัดวงจร
12. ห้ามใช้น้ำยาล้างเคมีและเครื่องมือของแข็งในการทำความสะอาดผลิตภัณฑ์
13. เสียบปลั๊กเข้าไปใน "DC IN" ขาเข้าขั้วสุดท้าย การไม่ปฏิบัติตามอาจทำให้เหล็กบิดเบี้ยวหรือเป็นเหตุให้เกิดไฟไหม้ได้
14. ห้ามใช้งานเครื่องขณะชงชี่ ทำเช่นนั้นอาจเป็นเหตุให้เกิดอุบัติเหตุได้
15. เมื่อความจุของแบตเตอรี่รถยนต์เหลือน้อยลง ให้ใช้เครื่องของชนิดที่เครื่องยนต์ทำงาน หลังจากใช้งานให้ถอดที่เสียบจุกหรือถอดเพื่อป้องกันการไหลกลับของแบตเตอรี่รถยนต์
16. ห้ามใช้อะแดปเตอร์ AC กับอะแดปเตอร์ที่จุดบุหรี่ในทางที่ผิด
17. ทำความสะอาดปลั๊กไฟของตัวอะแดปเตอร์ AC กับอะแดปเตอร์ที่จุดบุหรี่ สิ่งสกปรก เช่น น้ำ หรือผลึกเกลือที่ติดบนปลั๊กอาจเป็นเหตุให้เกิดสนิมและเป็นผลให้การนำไฟฟ้าอ่อนลง ผิดปกติ หรือไฟไหม้ได้
18. ห้ามสัมผัสปลั๊กไฟของอะแดปเตอร์ AC กับอะแดปเตอร์ที่จุดบุหรี่หลังจากที่เครื่องทำงาน พวกมันอาจจะร้อนมากและเผาไหม้ผิวของคุณได้
19. ห้ามถอดชิ้นส่วนของตัวเครื่อง
20. ห้ามชาร์จแบตเตอรี่รถยนต์ที่ใช้เครื่อง การใช้ผลิตภัณฑ์กับแรงดันไฟฟ้าที่ไม่ถูกต้องอาจเป็นผลทำให้เครื่องไม่ทำงานหรือเกิดไฟไหม้ขึ้นได้
21. ห้ามใช้สเปรย์ไอโฟลกับกับเครื่องใช้ไฟฟ้า ไม่เช่นนั้นอาจเกิดไฟไหม้ขึ้นได้
22. ระหว่างที่เครื่องทำงาน ห้ามสัมผัสกับส่วนภายในของตัวเครื่อง โดยเฉพาะอย่างยิ่งส่วนที่หากגעล็ดด้วยมือที่เปียกน้ำ การทำเช่นนั้นอาจทำให้ววมมีน้ำเหลืองได้
23. อย่าจับปลั๊กด้วยมือที่เปียกหรือลื่น การทำเช่นนั้นอาจให้ไฟช็อตได้
24. ห้ามใส่วัตถุจากยาหรือวัสดุทางวิชาการลงในเครื่อง เครื่องใช้ไฟฟ้านี้ไม่สามารถเก็บรักษาวัสดุที่ต้องควบคุมอุณหภูมิอย่างเข้มงวด
25. ห้ามเหยียบหรือหนีบผลิตภัณฑ์นี้
อาจเป็นเหตุให้ร่วงหล่นและได้รับบาดเจ็บได้
26. ห้ามไม่ให้เด็กเล็กและสัตว์เลี้ยงเล่นเครื่องใช้ไฟฟ้านี้ เก็บเครื่องใช้ไฟฟ้าให้ห่างจากเด็ก
27. ห้ามใส่อาหารและเครื่องดื่มลงในเครื่องมากจนเกินสมควร ประสิทธิภาพในการทำความสะอาดเย็นอาจลดลง และเป็นสาเหตุทำให้อาหารและเครื่องตีมน่าเสียได้
28. ระงอยยาให้แบตเตอรี่หมดขณะที่เก็บรักษาอาหารและเครื่องดื่มให้เย็นหรืออุ่น ห้ามเก็บอาหารที่เปิดทิ้งไว้เป็นเวลานาน อาหารและเครื่องดื่มอาจเน่าเสียได้
29. ห้ามใช้มีดหรือไขควงแซะหน้าแข็งออกจากเครื่อง การทำเช่นนี้อาจทำให้ภายในของตัวเครื่องได้รับความเสียหาย และอาจเป็นเหตุให้เครื่องทำงานผิดปกติ หรือทำให้ก๊าซหรือน้ำมันที่ถูกกักเก็บไว้กระเด็นออกมา
30. ห้ามใช้สายไฟ DC ขาออก (DC) ของเครื่องกำเนิดไฟฟ้าเป็นแหล่งจ่ายพลังไฟฟ้า การทำเช่นนี้อาจเป็นเหตุให้การทำงานล้มเหลว
31. ห้ามเติมน้ำหรืออื่น ๆ ลงในเครื่องโดยตรง น้ำอาจจะเข้าไปในเครื่องและเป็นเหตุทำให้เครื่องทำงานผิดปกติได้ หากมีน้ำค้างอยู่ในช่องบรรจุให้เช็ดออกด้วยผ้าแห้ง
32. ขณะเปิดและเปิดฝาปิดด้านบนให้ระงับนิ้วมือ
33. ห้ามใส่สิ่งที่เน่าเสียได้ง่ายลงในช่องบรรจุ อาหารหรือเครื่องดื่มอาจเน่าเสียได้
34. ขณะทำงานใหม่ทำความร้อน ห้ามแตะต้องภายในของตัวเครื่องด้วยมือเป็นระยะเวลานาน อาจเสี่ยงต่อการถูกเผาไหม้ด้วยอุณหภูมิต่ำ
35. ขณะใส่อาหารหรือเครื่องดื่มลงในเครื่อง ให้รักษาความสะอาดของช่องบรรจุภายในเสมอ เสี่ยงต่ออาหารเป็นพิษ หรืออื่น ๆ
36. ห้ามใช้เครื่องนี้ในรถแช่แข็งหรือตู้เย็น ในรถแช่แข็งและตู้เย็นสามารถเกิดหยดน้ำได้ง่าย และเป็นเหตุให้น้ำหยดลงบนเครื่องและทำให้การทำงานของเครื่องผิดปกติ
37. ห้ามนำสิ่งมีชีวิต เช่น สัตว์เลี้ยงใส่เข้าไปในเครื่อง เครื่องใช้ไฟฟ้านี้ไม่สามารถเก็บรักษาสัตว์เลี้ยงได้
38. ห้ามใส่สารทำความเย็นลงในตู้ที่ผิดปกติ หากสารทำความเย็นรั่วไหลในตัวเครื่อง ชิ้นส่วนของเครื่องที่เป็นโลหะอาจสึกกร่อนได้ หากสารทำความเย็นรั่ว ให้เช็ดออกด้วยผ้าแห้งชุบน้ำหมาด ๆ ก่อน หลังจากนั้นเช็ดให้แห้งด้วยผ้าแห้งอีกครั้ง
39. ติดสายคาดไหล่ให้แน่นเพื่อเครื่องจะได้ไม่หล่นเพราะหนัก ไม่เช่นนั้นเครื่องอาจจะตกลงและเป็นเหตุให้บาดเจ็บได้
40. ขณะใส่ล้างอาหารและเครื่องลงในเครื่อง ให้ใส่ของเย็นหรือของร้อนก่อน เครื่องไม่สามารถทำความเย็นหรือทำความร้อนในระยะเวลาอันสั้นได้
41. ขณะที่ใช้เครื่องใช้ในรถ ต้องมั่นใจว่าได้ติดตั้งเครื่องอย่างมั่นคงแล้ว เช่น ที่เก็บสัมภาระ หรือ ที่วางท้ายของเบาะหลัง และติดตั้งให้แน่น ห้ามตั้งเครื่องบนเบาะที่นั่งที่อยู่ในสภาวะไม่มั่นคง หากรถสตาร์ทหรือหยุดอย่างกะทันหัน เครื่องอาจตกลงและเคลื่อนย้ายได้ ซึ่งอาจเป็นเหตุให้บาดเจ็บได้
42. จับถือเครื่องให้แน่นขณะพกพา
ไม่เช่นนั้นเครื่องอาจตกลงและเป็นเหตุให้เครื่องทำงานผิดพลาด หรือร่วงหล่นบนเท้าของคุณจนเป็นเหตุให้ได้รับบาดเจ็บ
43. เวลาที่ใช้งานในสภาวะที่มีฝุ่นมากให้ทำความสะอาดตัวกรองฟองน้ำบ่อยขึ้น สภาวะที่มีฝุ่นมากอาจเป็นเหตุให้ตัวกรองฟองน้ำอุดตันได้ง่ายและเกิดไฟไหม้ได้

คำเตือนด้านความปลอดภัยสำหรับ เครื่องที่ทำงานด้วยแบตเตอรี่

การใช้และดูแลรักษาเครื่องใช้ไฟฟ้าที่ใช้แบตเตอรี่

1. ป้องกันการเปิดใช้งานเครื่องมือโดยไม่ตั้งใจ ตรวจสอบให้แน่ใจว่าสวิตช์เครื่องมืออยู่ในตำแหน่งปิดก่อนที่จะเชื่อมต่อกับชุดแบตเตอรี่ ก่อนหยิบหรือเคลื่อนย้ายเครื่องมือ การถือเครื่องมือโดยวางนิ้วอยู่บนสวิตช์หรือถือเครื่องมือที่มีการจ่ายกระแสไฟฟ้าที่เปิดสวิตช์อยู่อาจทำให้เกิดอุบัติเหตุได้

2. ปลดชุดแบตเตอรี่ออกจากเครื่องมือก่อนที่จะทำการปรับแต่ง เปลี่ยนเครื่องมือ หรือจัดเก็บ มาตรการรักษาความปลอดภัยเชิงป้องกันดังกล่าวจะช่วยลดความเสี่ยงในการเปิดใช้งานเครื่องมือโดยไม่ตั้งใจ
3. ชาร์จแบตเตอรี่ด้วยเครื่องชาร์จที่ผู้ผลิตระบุเท่านั้น เครื่องชาร์จที่เหมาะสมสำหรับชุดแบตเตอรี่ประเภทหนึ่งอาจสร้างความเสี่ยงต่อการเกิดไฟไหม้หากนำไปใช้กับชุดแบตเตอรี่อีกประเภท
4. ใช้ชุดแบตเตอรี่ที่กำหนดมาให้ใช้กับเครื่องมือเท่านั้น การใช้ชุดแบตเตอรี่อื่นอาจสร้างความเสี่ยงต่อการบาดเจ็บหรือการเกิดไฟไหม้
5. เมื่อไม่ได้ใช้งานชุดแบตเตอรี่ ให้เก็บชุดแบตเตอรี่ให้ห่างจากวัตถุโลหะอื่นๆ เช่น คลิปหนีบกระดาษ เหรียญ กุญแจ ตะปู สกรู หรือวัตถุโลหะขนาดเล็กอื่นๆ ที่สามารถเชื่อมขั้วแบตเตอรี่ขั้วหนึ่งเข้ากับอีกขั้วหนึ่ง การลัดวงจรขั้วแบตเตอรี่พร้อมกันกันอาจทำให้เกิดการไหม้หรือไฟไหม้ได้
6. ภายใต้เงื่อนไขที่เป็นอันตราย อาจมีของเหลวไหลออกมาจากแบตเตอรี่ ให้หลีกเลี่ยงการสัมผัสกับของเหลวเหล่านั้น หากสัมผัสกับของเหลวดังกล่าวโดยไม่ตั้งใจ ให้ล้างออกด้วยน้ำ หากของเหลวเข้าตา ให้ติดต่อเพื่อรับความช่วยเหลือทางการแพทย์เพิ่มเติม ของเหลวที่ไหลออกมาจากแบตเตอรี่อาจก่อให้เกิดการระคายเคืองหรือการไหม้
7. ห้ามใช้ชุดแบตเตอรี่หรือเครื่องมือที่เสียหาย หรือถูกปรับแต่ง แบตเตอรี่ที่เสียหายหรือถูกดัดแปลงอาจมีพฤติกรรมที่ไม่สามารถคาดการณ์ได้ ซึ่งส่งผลให้เกิดเพลิงไหม้ การระเบิด หรือความเสียหายต่อการบาดเจ็บ
8. ห้ามนำชุดแบตเตอรี่หรือเครื่องมือไปสัมผัสกับไฟหรืออุณหภูมิที่สูงเกินไป การสัมผัสกับไฟหรืออุณหภูมิที่สูงกว่า 130 องศาอาจทำให้เกิดการระเบิด
9. ปฏิบัติตามคำแนะนำในการชาร์จทั้งหมด และอย่าเปลี่ยนแบตเตอรี่หรือเครื่องมือจนกระทั่งอุณหภูมิที่ระบุไว้ในคำแนะนำการชาร์จอย่างไม่เหมาะสมหรือการชาร์จจนกระทั่งอุณหภูมิที่ระบุไว้ อาจสร้างความเสียหายต่อแบตเตอรี่และเพิ่มความเสี่ยงในการเกิดไฟไหม้
10. ทำการซ่อมแซมโดยช่างซ่อมที่มีคุณสมบัติและใช้ชิ้นส่วนอะไหล่ที่เหมือนกันเท่านั้น เพื่อให้มั่นใจว่าผลิตภัณฑ์ได้รับการรักษาความปลอดภัย
11. ห้ามปรับแต่งหรือซ่อมแซมเครื่องมือหรือชุดแบตเตอรี่ยกเว้นตามที่ระบุในคำแนะนำสำหรับการใช้งานและการดูแลรักษา

คำแนะนำด้านความปลอดภัยที่สำคัญสำหรับดัลต้าแบตเตอรี่

1. ก่อนที่จะใช้ดัลต้าแบตเตอรี่ ให้อ่านคำแนะนำและเครื่องหมายเตือนทั้งหมดที่ (1) เครื่องชาร์จแบตเตอรี่ (2) แบตเตอรี่ และ (3) ผลิตภัณฑ์ที่ใช้แบตเตอรี่
2. ห้ามถอดชิ้นส่วนหรือจัดและดัลต้าแบตเตอรี่ เพราะอาจทำให้เกิดไฟไหม้ ความร้อนสูงเกิน หรือระเบิดได้
3. หากระยะเวลาในการทำงานนานเกินไป ให้หยุดใช้งานทันที เนื่องจากอาจส่งผลให้เกิดความเสี่ยงจากการไหม้หรือความร้อนสูงเกินไป การเผาไหม้ หรือแม้แต่การระเบิด
4. หากอิเล็กทรอนิกส์เข้าตา ให้ล้างออกด้วยน้ำสะอาดและไปพบแพทย์ทันที มิฉะนั้นอาจดวงตาของคุณอาจสูญเสียการมองเห็น
5. ห้ามลัดวงจรแบตเตอรี่
 - (1) อย่านำวัสดุที่เป็นสื่อไฟฟ้าใดๆ ไปสัมผัสกับขั้วแบตเตอรี่
 - (2) หลีกเลี่ยงการเก็บดัลต้าแบตเตอรี่ไว้ในที่เก็บที่มีวัตถุโลหะอื่นๆ เช่น ตะปู เหรียญ ฯลฯ
 - (3) อย่าให้ดัลต้าแบตเตอรี่โดนน้ำหรือฝน
 แบตเตอรี่ที่ลัดวงจรสามารถก่อให้เกิดการไหลของกระแสไฟฟ้าขนาดใหญ่ การร่อนเกินไป การเผาไหม้ และแม้แต่การชำรุดเสียหาย
6. ห้ามเก็บและใช้เครื่องและดัลต้าแบตเตอรี่ในที่ที่อุณหภูมิอาจสูงถึงหรือเกิน 50°C (122°F)
7. ห้ามเผาดัลต้าแบตเตอรี่แม้ว่าจะได้รับความเสียหายอย่างรุนแรงหรือเสื่อมสภาพอย่างสมบูรณ์ ดัลต้าแบตเตอรี่สามารถระเบิดได้ในกองไฟ
8. ห้ามดัดตะปู ตัด อัด ขี่วาง ทำดัลต้าแบตเตอรี่ที่กรือทูปดัลต้าแบตเตอรี่ด้วยของแข็ง การทำเช่นนี้อาจทำให้เกิดไฟไหม้ ความร้อนสูงเกิน หรือระเบิดได้
9. ห้ามใช้แบตเตอรี่ที่เสียหาย
10. แบตเตอรี่ลิเธียมไอออนที่ใช้ อยู่ภายใต้ข้อกำหนดของกฎหมายว่าด้วยสินค้าอันตราย

สำหรับการขนส่งเชิงพาณิชย์เช่น โดยบุคคลที่สาม ตัวแทนในการส่งต่อ ต้องปฏิบัติตามข้อกำหนดพิเศษเกี่ยวกับบรรจุภัณฑ์และการติดฉลาก

สำหรับการเตรียมการจัดส่ง จำเป็นต้องปรึกษาผู้เชี่ยวชาญถึงเรื่องวัสดุที่เป็นอันตราย โปรดศึกษาข้อบังคับของประเทศอย่างละเอียดมากขึ้น

ติดเทปหรือปิดจุดสัมผัสที่เปิดอยู่ และและบรรจุแบตเตอรี่ในลักษณะที่ไม่สามารถเคลื่อนที่ไปได้ในบรรจุภัณฑ์
11. เมื่อตั้งดัลต้าแบตเตอรี่ ให้ถอดออกจากเครื่องและทิ้งในที่ปลอดภัย ปฏิบัติตามข้อบังคับในพื้นที่ของคุณเกี่ยวกับการทิ้งแบตเตอรี่
12. ใช้แบตเตอรี่เฉพาะกับผลิตภัณฑ์ที่ Makita กำหนดไว้เท่านั้น การติดตั้งแบตเตอรี่ลงในผลิตภัณฑ์ที่ไม่สอดคล้องกัน อาจทำให้เกิดไฟไหม้ ความร้อนสูงเกิน การระเบิด หรือการรั่วไหลของอิเล็กโทรไลต์
13. หากไม่ได้ใช้งานเป็นเวลานาน ควรถอดแบตเตอรี่ออก
14. ระหว่างและหลังการใช้งาน ดัลต้าแบตเตอรี่อาจมีความร้อนสูงซึ่งอาจทำให้เกิดแผลไหม้หรือการเผาไหม้ที่อุณหภูมิทำได้ รว้งเมื่อต้องสัมผัสกับดัลต้าแบตเตอรี่ที่ร้อนจัด
15. ห้ามสัมผัสขั้วของอุปกรณ์ทันทีหลังใช้งาน เนื่องจากอาจร้อนจัดจนทำให้เกิดแผลไหม้ได้
16. อย่าให้สัมผัสเด็ก ผุ่นง หรือเศษดินอยู่ในขั้ว รู และร่องของดัลต้าแบตเตอรี่ อาจส่งผลให้ประสิทธิภาพการทำงานต่ำหรือการชำรุดของอุปกรณ์หรือดัลต้าแบตเตอรี่
17. เว้นแต่เครื่องจะรองรับการใช้งานใกล้กับสายไฟฟ้าแรงสูง ห้ามใช้ดัลต้าแบตเตอรี่ใกล้กับสายไฟฟ้าแรงสูง อาจส่งผลให้เครื่องทำงานผิดปกติหรือชำรุดเสียหายของดัลต้าแบตเตอรี่
18. เก็บแบตเตอรี่ให้พ้นมือเด็ก

จดจำคำแนะนำเหล่านี้

คำแนะนํา: ใช้แบตเตอรี่ช่องแห้งจากมากิตะเท่านั้น การใช้แบตเตอรี่ที่ไม่ใช่ของ Makita หรือแบตเตอรี่ที่ได้รับการดัดแปลง อาจส่งผลให้แบตเตอรี่ระเบิดและทำให้เกิดไฟไหม้ รวมถึงการบาดเจ็บและความเสียหายต่อบุคคล นอกจากนี้ยังจะทำให้การรับประกันของ Makita สำหรับอุปกรณ์และที่ชาร์จของ Makita เป็นโมฆะ

เคล็ดลับสำหรับการรักษาอายุการใช้งานสูงสุด

ของแบตเตอรี่

1. ชาร์จลับแบตเตอรี่ก่อนที่แบตเตอรี่จะหมดโดยสมบูรณ์ หยุดการทำงานของเครื่องมือและชาร์จกลับแบตเตอรี่เมื่อคุณสังเกตเห็นกำลังของเครื่องมือที่น้อยลง
2. ไม่นำดัดลับแบตเตอรี่ที่ชาร์จเต็มแล้วกลับไปชาร์จใหม่ การชาร์จมากเกินไปเป็นการทำให้อายุของแบตเตอรี่สั้นลง
3. ชาร์จลับแบตเตอรี่ในอุณหภูมิห้องที่ 10°C - 40°C (50°F - 104°F) ทั้งดัดลับแบตเตอรี่ที่ร้อนให้เย็นลงก่อนที่จะทำการชาร์จ
4. เมื่อไม่ได้ใช้ดัดลับแบตเตอรี่ ให้ถอดออกจากเครื่องหรือเครื่องชาร์จ
5. เปลี่ยนดัดลับแบตเตอรี่หากคุณไม่ได้ใช้มาเป็นเวลานาน (มากกว่าหกเดือน)

คุณลักษณะ

รุ่น:	CW001G	
ความจุ	20 L	
ช่องขาเข้า	ดัดลับแบตเตอรี่	กระแสตรง 18 โวลต์/ กระแสตรง 36 โวลต์
	อะแดปเตอร์ AC (อุปกรณ์เสริม)	อ้างอิงถึงไฟแสดงสถานะบนอะแดปเตอร์ AC (แรงดันไฟฟ้าขาเข้าแตกต่างกันไปในแต่ละประเทศ)
	อะแดปเตอร์ที่จุดบุหรี่	D.C. 12 V / D.C. 24 V
ชั้นเรียนป้องกันแชนด์ช็อค	III	
ประเภทสภาพอากาศ	SN / N / ST / T	
วัสดุฉนวน / วัสดุโฟม	โพลีโพลีเอทิลีน / โพลีเอทิลีน (C ₂ H ₄)	
สารทำความเย็น	R-1234yf (26 กรัม)	
แรงกำลังทำงาน	พลังความเย็น 90 วัตต์ พลังความร้อน 42 วัตต์	
ขนาด (ยาว x กว้าง x สูง)	ขนาดภายนอก	663 mm x 341 mm x 372 mm
	ส่วนภายในของช่องบรรจุ	323 mm x 240 mm x 261 mm
น้ำหนักสุทธิ	16.1 กก. (น้ำหนักรวม BL4050F x 2) / 13.5 กก. (น้ำหนักไมรวมนแบตเตอรี่)	
ระดับการป้องกัน	IPX4 (สำหรับไฟจากก้อนแบตเตอรี่เท่านั้น)	
อุณหภูมิควบคุมที่เลือกได้	โหมดความเย็น	-18°C, -15°C, -10°C, -5°C, 0°C, 5°C, 10°C (0°F, 5°F, 15°F, 25°F, 30°F, 40°F, 50°F)
	โหมดความร้อน	30°C, 35°C, 40°C, 45°C, 50°C, 55°C, 60°C (85°F, 95°F, 105°F, 115°F, 120°F, 130°F, 140°F)
พอร์ตจ่ายไฟผ่าน USB	ประเภท A / แรงดันไฟฟ้าขาออก 5 โวลต์ / กระแสไฟฟ้าขาออกปัจจุบัน 2.4 แอมป์	

- เนื่องจากโครงการวิจัยและพัฒนาที่กำลังดำเนินอยู่ของเรา อาจมีการเปลี่ยนแปลงคุณลักษณะในรุ่นที่ไม่มีการแจ้งให้ทราบล่วงหน้า
- คุณลักษณะอาจแตกต่างกันไปในแต่ละประเทศ

ดัดลับแบตเตอรี่และที่ชาร์จแบตเตอรี่ที่ใช้ได้

รุ่นแรงดันตรง 18 โวลต์	ดัดลับแบตเตอรี่	BL1815N / BL1820B / BL1830B / BL1840B / BL1850B / BL1860B
	ที่ชาร์จแบตเตอรี่	DC18RC / DC18RD / DC18RE / DC18SD / DC18SE / DC18SF / DC18SH
รุ่นแรงดันตรง 36 โวลต์	ดัดลับแบตเตอรี่	BL4020 / BL4025 / BL4040 / BL4050F
	ที่ชาร์จแบตเตอรี่	DC40RA / DC40RB / DC40RC

- ดัดลับแบตเตอรี่และตัวชาร์จบางรายการที่ระบุข้างต้นอาจไม่พร้อมให้บริการทั้งขึ้นอยู่กับประเทศที่คุณอยู่

คำเตือน: ใช้ดัดลับแบตเตอรี่และตัวชาร์จตามที่ระบุไว้ข้างต้นเท่านั้น การใช้ดัดลับแบตเตอรี่และที่ชาร์จแบตเตอรี่นอกเหนือจากที่ระบุไว้อาจทำให้เกิดการบาดเจ็บและ/หรือไฟไหม้

ระยะเวลาในการทำงาน

หมายเหตุ: ระยะเวลาการทำงานคาดการณ์โดยประมาณ และอาจแตกต่างกันไปตามชนิดของแบตเตอรี่ สถานะการชาร์จ และเงื่อนไขการใช้งาน

แรงดันไฟฟ้า	ดัลบีแบตเตอรี่	เวลาทำงานสำหรับทุกอุณหภูมิควบคุม (ชั่วโมง)									
		อุณหภูมิโดยรอบคือ 30 องศาเซลเซียส (85 องศาฟาเรนไฮต์)					อุณหภูมิโดยรอบคือ 0 องศาเซลเซียส (30 องศาฟาเรนไฮต์)				
		-18°C (0°F)	-10°C (15°F)	0°C (30°F)	5°C (40°F)	10°C (50°F)	30°C (85°F)	40°C (105°F)	50°C (120°F)	60°C (140°F)	
18 V	BL1815N x2	1.6	2.5	3.0	4.0	6.0	2.5	1.8	1.5	1.4	
	BL1820B x2	2.2	3.0	4.5	5.5	8.5	3.0	2.4	2.1	1.9	
	BL1830B x2	3.0	4.5	6.0	8.0	11.5	4.5	3.3	2.9	2.6	
	BL1840B x2	4.0	6.5	8.5	11.0	16.5	6.5	4.5	4.0	3.5	
	BL1850B x2	5.5	8.0	11.0	14.5	21.0	8.0	5.5	5.0	4.5	
	BL1860B x2	6.5	10.0	13.5	17.5	25.5	10.0	7.0	6.0	5.5	
36 V	BL4020 x2	4.0	6.0	8.5	11.0	14.0	7.0	5.0	4.5	3.5	
	BL4025 x2	5.0	8.0	11.0	14.0	18.0	9.5	6.5	6.0	4.5	
	BL4040 x2	8.0	13.0	18.0	22.5	29.0	15.0	10.5	10.0	7.0	
	BL4050F x2	10.0	16.0	22.0	28.0	36.0	18.5	13.0	12.5	8.5	

สัญลักษณ์

ต่อไปนี้เป็นสัญลักษณ์แสดงที่อาจใช้กับเครื่องมืออุปกรณ์ ตรวจสอบให้แน่ใจว่าคุณเข้าใจความหมายของสัญลักษณ์เหล่านี้ก่อนการใช้งาน



อ่านคู่มือการใช้งาน



สำหรับประเทศในสหภาพยุโรปเท่านั้น
เนื่องจากมีส่วประกอบที่เป็นอันตรายในเครื่องมืออุปกรณ์ เครื่องใช้ไฟฟ้ากับอุปกรณ์ไฟฟ้าที่ชาร์จแล้ว และตัวเก็บประจุไฟฟ้ากับแบตเตอรี่อาจมีผลเสียต่อสิ่งแวดล้อมและสุขภาพของมนุษย์ได้
ห้ามทิ้งเครื่องใช้ไฟฟ้าและอุปกรณ์อิเล็กทรอนิกส์หรือแบตเตอรี่พร้อมกันกับขยะภายในบ้าน
ตามระเบียบของแนวทางยุโรปว่าด้วยเครื่องใช้ไฟฟ้ากับอุปกรณ์ไฟฟ้าที่ชาร์จแล้ว และว่าด้วยตัวเก็บประจุไฟฟ้ากับแบตเตอรี่ และตัวเก็บประจุไฟฟ้ากับแบตเตอรี่ที่ชาร์จแล้ว รวมไปถึงกฎหมายภายในประเทศที่ว่าด้วยอุปกรณ์ไฟฟ้า แบตเตอรี่ และตัวเก็บประจุไฟฟ้าที่ชาร์จแล้ว ควรถูกเก็บแยกออกจากและส่งตรงไปยังจุดคัดแยกขยะประจำเมือง เพื่อดำเนินการตามกฎหมายที่ว่าด้วยการป้องกันสิ่งแวดล้อม โดยถูกแสดงด้วยสัญลักษณ์กากบาทบนถังขยะติดล้อที่ติดอยู่บนเครื่องมืออุปกรณ์

ข้อควรระวัง: อาจเกิดไฟไหม้ได้



ห้ามเติมน้ำมันในช่องบรรจุโดยตรง
ห้ามแช่เครื่องลงในน้ำ ห้ามรินน้ำลงบนเครื่อง ไม่เช่นนั้นอาจเกิดไฟช็อตหรืออาจทำงานผิดปกติได้

รายละเอียดของชิ้นส่วน

► Fig.1

1	แผงควบคุม	2	ฝาครอบแบตเตอรี่
3	ฝาปิดด้านบน	4	มือจับ
5	มือจับ	6	ที่เปิด
7	ตะขอฝาปิดด้านบน	8	ล้อ
9	ฝาปิดที่ทรง	10	ช่องเสียบ "DC IN"
11	พอร์ตจ่ายไฟผ่าน USB	12	ปุ่มเปิด/ปิด
13	ปุ่มสวิทช์เย็น / ร้อน	14	จอแสดงอุณหภูมิ
15	ไฟแสดงสถานะแบตเตอรี่	16	ปุ่มลดอุณหภูมิ
17	ปุ่มเพิ่มอุณหภูมิ	18	ไฟ "DC IN"
19	หน่วยของอุณหภูมิ	20	ไฟขอโหมดทำความร้อน
21	ไฟขอโหมดทำความเย็น	-	-

การใช้งาน

คำเตือน: ห้ามใส่ช่องที่น้ำเสียดังกล่าวลงในช่องบรรจุ อาหารหรือเครื่องดื่มอาจนำเสียได้

หมายเหตุ: เมื่อเครื่องถูกใช้งานในสภาพที่มีความชื้นสูง อาจมีหยดน้ำเกาะอยู่บนเครื่องได้ เช่นนี้ไม่ใช่ความผิดปกติของตัวเครื่อง ใช้ผ้าแห้งเช็ดหยดน้ำออกจากเครื่อง

1. เชื่อมต่อกับแหล่งจ่ายไฟ

A) แบตเตอรี่

คำเตือน: ปิดสวิตช์เครื่องเสมอก่อนที่จะทำการติดตั้งหรือถอดถลับแบตเตอรี่

คำเตือน: จับเครื่องมือและถลับแบตเตอรี่ให้มั่นคงเมื่อติดตั้งหรือถอดถลับแบตเตอรี่ การจับอุปกรณ์และถลับแบตเตอรี่อย่างไม่มั่นคงอาจทำให้เกิดการหลุดออกจากมือ และสร้างความเสียหายต่อเครื่องมือและถลับแบตเตอรี่ และทำให้ได้รับบาดเจ็บ

คำเตือน: ระวังนิ้วโดนหนีบขณะที่ทำการเปิดหรือปิดฝาครอบแบตเตอรี่

คำเตือน: ระวังอย่าให้นิ้วเข้าไปติดระหว่างถลับแบตเตอรี่กับขั้วแบตเตอรี่ อาจเป็นเหตุให้เกิดรอยขาดได้

ในการติดตั้งถลับแบตเตอรี่ ให้เปิดฝาครอบแบตเตอรี่ จัดลิ้นบนถลับแบตเตอรี่ให้ตรงกับร่องในตัวเรือนแล้วสอดเข้าที่ โสถลับแบตเตอรี่ทั้งหมดจนล็อกเข้าที่ด้วยการคลิกเพียงเล็กน้อย จากนั้นให้ปิดฝาครอบแบตเตอรี่ วิธีในการถอดถลับแบตเตอรี่ ให้เลื่อนถลับแบตเตอรี่ออกจากอุปกรณ์ในขณะที่เลื่อนปุ่มที่ด้านหน้าของถลับ

▶ Fig.2 1. ตัวบ่งชี้สีแดง 2. ปุ่ม 3. ถลับแบตเตอรี่

คำเตือน: ติดตั้งถลับแบตเตอรี่ให้สมบูรณ์จนกระทั่งมองไม่เห็นตัวบ่งชี้สีแดง มิฉะนั้น ถลับแบตเตอรี่อาจร่วงออกจากเครื่องมือทำให้เกิดการบาดเจ็บต่อคุณหรือคนที่อยู่รอบๆ

คำเตือน: อย่าติดตั้งถลับแบตเตอรี่โดยใช้กำลังบังคับ หากไม่สามารถเลื่อนถลับได้อย่างง่ายดาย แสดงว่าโสถลับไม่ถูกต้อง

หมายเหตุ: สามารถติดตั้งถลับแบตเตอรี่ได้สูงสุดสองถลับ แม้ว่าเครื่องจะมีจะใช้แบตเตอรี่เพียงถลับเดียวในการทำงาน

B) อะแดปเตอร์ AC

อุปกรณ์เสริม

เวลาที่ใช้เครื่องด้วยไฟภายในบ้าน ให้ใช้พร้อมกันกับอะแดปเตอร์ของตัวเครื่อง เสียบปลั๊กเข้าไปในช่อง "DC IN" ขาเข้าของตัวเครื่อง จากนั้นเสียบปลายอีกด้านเข้าไปในเต้ารับขาออก

เมื่อเครื่องทำงานด้วยไฟจากอะแดปเตอร์ ไฟ "DC IN" จะสว่าง

C) อะแดปเตอร์ที่จุดบุหรี่

เมื่อเครื่องทำงานด้วยช่องเสียบที่จุดบุหรี่ ให้ใช้อะแดปเตอร์ที่จุดบุหรี่ของตัวเครื่อง เสียบปลั๊กเข้าไปในช่อง "DC IN" ของตัวเครื่อง หลังจากนั้นเสียบปลายอีกด้านเข้าไปในช่องเสียบที่จุดบุหรี่

เมื่อเครื่องทำงานด้วยไฟจากอะแดปเตอร์ที่จุดบุหรี่ ไฟ "DC IN" จะสว่าง

คำเตือน: เสียบปลั๊กเข้าไปในช่องขาเข้า "DC IN" จนสุด การไม่ปฏิบัติตามอาจทำให้ปลั๊กบิดเบี้ยวหรือเป็นเหตุให้เกิดไฟไหม้ได้

คำเตือน: ปิดฝาครอบเต้ารับอย่างแน่นหนาทุกครั้งเมื่อไม่ได้เสียบสายไฟ ไม่เช่นนั้นสิ่งแปลกปลอมอาจเข้าไปในเครื่องและเป็นเหตุให้เครื่องทำงานผิดปกติได้

ข้อควรระวัง: (กรณีทำงานด้วย (LXT) แบตเตอรี่ 18 โวลต์เท่านั้น) เมื่อเครื่องทำงานด้วย (LXT) แบตเตอรี่ 18 โวลต์ประมาณ 24 ชั่วโมงแล้ว แบตเตอรี่อาจปิดตัวหนึ่งเพื่อป้องกันทั้งแบตเตอรี่ ในกรณีเช่นนี้ เครื่องไม่สามารถทำงานด้วยแบตเตอรี่ได้ และไฟแสดงสถานะแบตเตอรี่ก็จะดับลงเช่นกัน เพื่อใช้พลังงานจากแบตเตอรี่ต่อไป ให้อดตรงแบตเตอรี่ออกและใส่กลับเข้าไปใหม่อีกครั้ง

หมายเหตุ: เมื่อเปลี่ยนแหล่งไฟฟ้าของตัวเครื่อง ตัวคอมเพรสเซอร์จะหยุดทำงานประมาณ 3 นาทีเพื่อเป็นการป้องกันตัวคอมเพรสเซอร์

หมายเหตุ: หลังจากปิดเครื่อง ต้องรอประมาณ 3 นาทีเพื่อทำการสตาร์ทตัวคอมเพรสเซอร์ใหม่อีกครั้ง ทั้งนี้เพื่อเป็นการป้องกันตัวคอมเพรสเซอร์

2. เปิดเครื่อง

กดปุ่มพาวเวอร์เพื่อเปิดเครื่อง กดปุ่มพาวเวอร์อีกครั้งเพื่อปิดเครื่อง

3. สลับโหมดทำความเย็น / ทำความร้อน

กดสวิตช์เย็น / ร้อนเพื่อสลับโหมดการทำงาน

- ขณะที่เครื่องทำงานในโหมดทำความเย็น ไฟของโหมดทำความเย็นจะสว่าง
- ขณะที่เครื่องทำงานในโหมดทำความร้อน ไฟของโหมดทำความร้อนจะสว่าง

จอแสดงอุณหภูมิจะปรับแสดงอุณหภูมิควบคุม

4. การเลือกอุณหภูมิควบคุม

กดปุ่มเพิ่มอุณหภูมิ หรือกดปุ่มลดอุณหภูมิเพื่อเลือกอุณหภูมิควบคุม อ้างอิงถึงบท "ข้อมูลจำเพาะ" สำหรับอุณหภูมิควบคุมที่เลือก เครื่องเริ่มทำความเย็น / ทำความร้อนภายใน 5 วินาทีหลังจากที่ไม่มีการทำงานใด ๆ หลังจากนั้นอุณหภูมิควบคุมจะหยุดกระพริบและหน้าจอจะแสดงอุณหภูมิปัจจุบัน เครื่องจะหยุดทำความเย็น / ทำความร้อนเมื่ออุณหภูมิปัจจุบันถึงระดับอุณหภูมิควบคุม

เคล็ดลับสำหรับการทำให้เครื่องเย็นลง

- การเปิดฝาด้านบนช่วงเวลาหนึ่งนาน ๆ อาจเป็นสาเหตุทำให้อุณหภูมิในช่องบรรจุเพิ่มขึ้นได้
- ทำความสะอาดพื้นผิวที่อาจสะสมอาหารและระบบระบายน้ำอย่างสม่ำเสมอ
- เก็บเนื้อสัตว์และเนื้อปลาดิบในช่องบรรจุที่เหมาะสม เพื่อจะได้ไม่สัมผัสหรือหยดลงบนอาหารอื่น ๆ
- หากช่องบรรจุถูกทิ้งไว้ว่างเป็นเวลานาน

- ให้ปิดเครื่อง
- ละลายน้ำแข็งในช่องบรรจุ
- ทำความสะอาดช่องบรรจุและเซ็ดให้แห้ง
- เปิดฝาด้านบนให้เปิดเพื่อป้องกันราขึ้นในช่องบรรจุ







หมายเหตุ: ขึ้นอยู่กับเงื่อนไขการใช้งานและอุณหภูมิโดยรอบ ค่าแสดงอาจแตกต่างจากความจริงเล็กน้อย

หมายเหตุ: ไฟแสดงสถานะดวงแรก (ซ้ายไกล) จะกะพริบเมื่อระบบป้องกันแบตเตอรี่ทำงาน

ฟังก์ชัน

การแสดงความจุของแบตเตอรี่ที่เหลืออยู่











ไฟแสดงสถานะแบตเตอรี่แสดงความจุที่เหลือของแบตเตอรี่ ความจุที่เหลือของแบตเตอรี่แสดงตามตารางดังต่อไปนี้

สถานะแบตเตอรี่	ความจุที่เหลือ
 ติดสว่าง  ปิด	
	50 % ถึง 100 %
	20 % ถึง 50 %
	0 % ถึง 20 %
 (กะพริบ)	ชาร์จแบตเตอรี่

(เฉพาะดัลบีแบตเตอรี่ที่มีตัวแสดงสถานะเท่านั้น)

กดปุ่มตรวจสอบบนดัลบีแบตเตอรี่เพื่อดูความจุของแบตเตอรี่ที่เหลือ ไฟแสดงสถานะจะติดสว่างเป็นเวลา 2-3 วินาที

► Fig.3 1. ไฟแสดงสถานะ 2. ปุ่มตรวจสอบ

ไฟแสดงสถานะ	ความจุที่เหลือ
 ติดสว่าง  ปิด  กะพริบ	
	75 % ถึง 100 %
	50 % ถึง 75 %
	25 % ถึง 50 %
	0 % ถึง 25 %
	ชาร์จแบตเตอรี่
 ↑ ↓ 	แบตเตอรี่อาจชาร์จ

เครื่องใช้ไฟฟ้า / ระบบป้องกันแบตเตอรี่

ตัวเครื่องมีระบบป้องกัน ระบบนี้จะตัดไฟอัตโนมัติเพื่อหยุดการใช้งานของตัวเครื่องกับแบตเตอรี่ให้นานขึ้น เครื่องจะหยุดทำงานโดยอัตโนมัติระหว่างการทำงาน หากวางเครื่องหรือแบตเตอรี่ไว้ภายในไข่อินไดออกไซด์ต่อไป

• การป้องกันแบตเตอรี่หมด

เมื่อความจุของแบตเตอรี่ลดลง เครื่องจะหยุดทำงานโดยอัตโนมัติ ไฟแสดงสถานะแบตเตอรี่จะแสดงว่าควรชาร์จแบตเตอรี่ ถอดแบตเตอรี่ออกจากเครื่องและชาร์จแบตเตอรี่

• การป้องกันกระแสไฟเกิน

เมื่อเครื่อง / แบตเตอรี่ทำงานในสถานะที่ทำให้กระแสไฟสูงจนผิดปกติ เครื่องจะหยุดทำงานโดยอัตโนมัติ ในสถานการณ์นี้ ให้หยุดแอปพลิเคชันที่ทำให้เครื่องทำงานหนักเกินไป จากนั้นเปิดเครื่องเพื่อรีเซ็ต

• ระบบป้องกันแรงดันไฟฟ้าต่ำ

เมื่อแรงดันไฟฟ้าของรถต่ำกว่าค่าแรงดันไฟฟ้าที่กำหนด ระบบป้องกันนี้จะปิดเครื่องและหน้าจอแสดงอุณหภูมิจะแสดง "F3" พร้อมเสียงบีบ

• ระบบป้องกันแรงดันไฟเกิน

เมื่อแรงดันไฟฟ้าสูงกว่าค่าแรงดันไฟฟ้าที่กำหนด ระบบป้องกันนี้จะปิดเครื่องและหน้าจอแสดงอุณหภูมิจะแสดง "F4" พร้อมเสียงบีบ

• การป้องกันการลัดวงจร

วงจรมีฟังก์ชันป้องกันการลัดวงจรในกรณีที่เกิดการลัดวงจร ในสถานการณ์เช่นนี้ ให้นำเครื่องไปที่ศูนย์บริการหรือศูนย์บริการของโรงงาน

การป้องกันจากสาเหตุอื่น

ระบบป้องกันถูกออกแบบมาเพื่อสาเหตุอื่นที่อาจทำให้เครื่องเสียหาย ด้วยเช่นกันและสามารถทำให้เครื่องหยุดทำงานได้อย่างอัตโนมัติ ทำตามขั้นตอนต่อไปเพื่อแก้ไขสาเหตุต่าง ๆ ที่ทำให้เครื่องหยุดทำงานทั้งระยะนานและชั่วคราว

1. ปิดเครื่อง หลังจากนั้นเปิดสตรัทเครื่องใหม่อีกครั้ง
2. ชาร์จแบตเตอรี่ หรือเปลี่ยนแบตเตอรี่ใหม่
3. ปลอ่ยให้เครื่องและแบตเตอรี่เย็นลง

หากไม่ดีขึ้นสามารถใช้บริการผู้คืนได้ หลังจากนั้นให้ติดต่อศูนย์บริการมาทีละในท้องที่ของท่าน

ฟังก์ชันป้องกันการลัดเอียง

เครื่องนี้มีฟังก์ชันป้องกันการลัดเอียงในตัว ขณะที่เครื่องทำงานในโหมดทำความเย็น เครื่องจะปิดโดยอัตโนมัติ หากตั้งเครื่องอยู่ในมุมใดมุมหนึ่งดังต่อไปนี้

A) เมื่อเครื่องทำมุมเท่ากับหรือมากกว่า 30 องศาจากระดับที่แสดงในรูป A เครื่องจะปิดและจอแสดงอุณหภูมิจะแสดง "F1" ชั่วขณะหลังจากที่เครื่องกลับมาอยู่ในตำแหน่ง เครื่องจะใช้เวลารีสตาร์ทใน 3 นาที

► Fig.4

B) เมื่อเครื่องอยู่ในมุมที่เท่ากับหรือมากกว่า 30 องศาจากระดับที่แสดงในรูป B เครื่องจะปิดและจอแสดงอุณหภูมิจะแสดง "F1" ชั่วขณะหลังจากที่เครื่องกลับมาอยู่ในตำแหน่ง เครื่องจะใช้เวลารีสตาร์ทใน 3 นาที

► Fig.5

C) เมื่อเครื่องทำมุมเท่ากับหรือมากกว่า 30 องศาจากระดับที่แสดงในรูป C เครื่องจะปิดและจอแสดงอุณหภูมิจะแสดง "F1" ชั่วขณะหลังจากที่เครื่องกลับมาอยู่ในตำแหน่ง เครื่องจะใช้เวลารีสตาร์ทใน 3 นาที

► Fig.6

D) เมื่อเครื่องทำมุมเท่ากับหรือมากกว่า 30 องศาจากระดับที่แสดงในรูป D เครื่องจะปิดและจอแสดงอุณหภูมิจะแสดง "F1" ชั่วขณะหลังจากที่เครื่องกลับมาอยู่ในตำแหน่ง เครื่องจะใช้เวลารีสตาร์ทใน 3 นาที

► Fig.7

ชาร์จโดย USB

มีพอร์ต USB ในช่องเสียบของแบตเตอรี่ พอร์ต USB ส่งแรงดันไฟฟ้า 5 โวลต์ออกมาอย่างต่อเนื่องระหว่างที่ทำงาน

ฟังก์ชันความจำ

หลังจากตั้งอุณหภูมิควบคุมแล้ว หากผู้ใช้ไม่เปิดทำงานใน 5 วินาที อุณหภูมิควบคุมที่ตั้งจะถูกบันทึกจดจำ ครั้งถัดไป เครื่องจะสแตร์ทโดยอุณหภูมิควบคุมเดิม

สลับหน่วยอุณหภูมิ

คุณสามารถสลับหน่วยของอุณหภูมิให้เป็น °C (องศาเซลเซียส) หรือ °F (องศาฟาเรนไฮต์) ได้โดยทำตามขั้นตอนดังต่อไปนี้

1. เปิดเครื่อง
2. กดปุ่มสวิทช์เย็น / ร้อนจนกว่าหน่วย (°C or °F) เริ่มกระพริบ
3. กดปุ่มเพิ่มอุณหภูมิหรือลดอุณหภูมิเพื่อเลือกหน่วย
4. กดปุ่มสวิทช์เย็น / ร้อน หรือทั้งเครื่องไว้ 5 วินาทีโดยไม่ทำงาน หน่วยถูกเลือกอย่างสมบูรณ์

สลายไอน้ำ

คำเตือน: ต้องมั่นใจว่าเริ่มขจัดไอน้ำที่แน่นปลอดภัย มิฉะนั้น เครื่องมืออาจตกลงมาได้

1. คัดเข็มขัดจากที่จับข้างซ้ายไปข้างขวา
2. ล็อคหัวเข็มขัด

► Fig.8

รหัสผิดพลาด

สำหรับความผิดพลาดเฉพาะ จอแสดงอุณหภูมิจะแสดงรหัสดังต่อไปนี้

รหัสผิดพลาด	ปัญหา
F1	ระบบป้องกันการลัดเอียงทำงาน ให้อ้างอิงถึงฟังก์ชันการป้องกันการลัดเอียง
F2	แบตเตอรี่หมด
F3	แรงดันไฟฟ้าขาเข้าต่ำ ให้อ้างอิงถึงวงจรการป้องกันไฟฟ้าเข้าสำหรับรถ
F4	แรงดันไฟฟ้าขาเข้าสูง ให้อ้างอิงถึงวงจรการป้องกันแรงดันไฟฟ้าเกิน
F5	เกิดความผิดปกติบางอย่างต่อตัวเซ็นเซอร์ในเครื่อง นำเครื่องไปยังศูนย์ยักติหรือศูนย์บริการของโรงงาน

การบำรุงรักษา

คำเตือน: ตรวจสอบให้แน่ใจทุกครั้งว่าเครื่องมือปิดสวิตช์อยู่ ไม่ได้เสียบปลั๊ก และดลัมแบตเตอรี่ถูกถอดออกไปแล้วเมื่อทำการตรวจสอบหรือบำรุงรักษา

หมายเหตุ: ห้ามใช้แก๊สโซลีน เบนซิน ทินเนอร์ แอลกอฮอล์ หรือสารใกล้เคียง อาจส่งผลให้เกิดการเปลี่ยนสี เปลี่ยนรูป หรือแตกร้าว

เพื่อรักษาความปลอดภัยและความน่าเชื่อถือของผลิตภัณฑ์ การซ่อมแซม บำรุงรักษา หรือปรับแต่งควรดำเนินการโดยศูนย์บริการหรือโรงงานที่ได้รับอนุญาตจาก Makita เท่านั้น และใช้อะไหล่ของ Makita ทุกครั้ง

การทำความสะอาด

- ทำความสะอาดคราบน้ำมันในช่องบรรจุอย่างสม่ำเสมอ
- ทำความสะอาดภายในช่องบรรจุโดยรอบเพื่อป้องกันกลิ่นเหม็น
- ทำความสะอาดฝุ่นบนตัวกรองฟองน้ำอย่างสม่ำเสมอเพื่อเพิ่มประสิทธิภาพการทำควมเย็น
- ผนเก็บฝาปิดสกปรกได้ง่าย ให้ทำความสะอาดอย่างทั่วทั้งที่

การละลายน้ำแข็ง

เพื่อละลายน้ำแข็ง ให้ปิดเครื่องและรอจนกว่าน้ำแข็งจะละลาย หลังจากนั้นเช็ดน้ำออก

ทำความสะอาดตัวกรองฟองน้ำ

คำเตือน: หลังจากทำความสะอาดตัวกรองฟองน้ำแล้ว ต้องมั่นใจว่าได้ติดตั้งตัวกรองฟองน้ำเข้าไปในเครื่องแล้ว การใช้งานโดยไม่มีตัวกรองฟองน้ำอาจเป็นเหตุให้ทำงานผิดปกติได้

1. เลื่อนฝาครอบตัวกรองตามทิศทางที่แสดงในรูป หลังจากนั้นถอดฝาครอบตัวกรองออก
 2. ถอดตัวกรองฟองน้ำออก ทำความสะอาดตัวกรองฟองน้ำ
- Fig.9
3. ใส่ตัวกรองฟองน้ำและใส่ฝาครอบตัวกรอง
- Fig.10

การเปลี่ยนหลอดไฟ

หากหลอดไฟ LED ภายในตู้เย็นทำงานไม่ปกติ และจำเป็นต้องเปลี่ยนหลอดไฟใหม่ควรได้รับการเปลี่ยนจากตัวแทนศูนย์ซ่อมบริการเท่านั้น

อุปกรณ์เสริม

คำเตือน: แนะนำให้ใช้อุปกรณ์เสริมหรืออุปกรณ์ต่อพ่วงเหล่านี้กับเครื่องมือ Makita ที่ระบุไว้ในคู่มือนี้ การใช้อุปกรณ์เสริมหรืออุปกรณ์ต่อพ่วงอื่นๆ อาจมีความเสี่ยงต่อการบาดเจ็บต่อบุคคล ใช้อุปกรณ์เสริมหรืออุปกรณ์ต่อพ่วงตามจุดประสงค์ที่ระบุไว้เท่านั้น

หากคุณต้องการความช่วยเหลือสำหรับรายละเอียดเพิ่มเติมเกี่ยวกับอุปกรณ์เสริมเหล่านี้ โปรดสอบถามศูนย์บริการของ Makita ในพื้นที่ของคุณ

- อะแดปเตอร์ AC
- แบตเตอรี่และเครื่องชาร์จแท้ของ Makita

หมายเหตุ: อุปกรณ์บางอย่างในรายการอาจรวมอยู่ในชุดเครื่องมือเป็นอุปกรณ์เสริมมาตรฐาน อุปกรณ์ดังกล่าวอาจแตกต่างกันไปในแต่ละประเทศ

Makita Corporation

3-11-8, Sumiyoshi-cho,
Anjo, Aichi 446-8502 Japan

www.makita.com